

CAMPAINHA TIPO PRATO DE ALTA POTÊNCIA



REF.:BRA: PAL15B



REF.:BRA: PAL20B



REF.:BRA: PAL20V

Base suporte em termoplástico reforçado.
Sino em aço com pintura esmalte anti-corrosão.
Frequência 50/60 Hz.
Bobina com grande resistência ao aquecimento, podendo ficar com o pulsador travado por 200 horas consecutivas, mantendo suas condições normais de funcionamento.

Emb.	Ref.	Timbre Ø 150 mm		
		Tensão	Consumo (mA)	Potência Acústica média a 2 metros (dB)
1	PAL15B	127 V ~	100	100
1		220 V ~	60	100
		Timbre Ø 200 mm		
		Tensão	Consumo (mA)	Potência Acústica média a 2 metros (dB)
1	PAL20B	127 V ~	100	102
1		220 V ~	60	102
		Tensão	Consumo (mA)	Potência Acústica média a 2 metros (dB)
1	PAL20V	127V~	100	102
1		220V ~	60	102
		In*dicada para alarme de emergência		
		Timbre Ø 250 mm		
		Tensão	Consumo (mA)	Potência Acústica média a 2 metros (dB)
1	PAL25B	127V ~	100	104
1		220V ~	60	104

CAMPAINHA TIPO PRATO DE ALTA POTÊNCIA

■ Dimensões (mm)

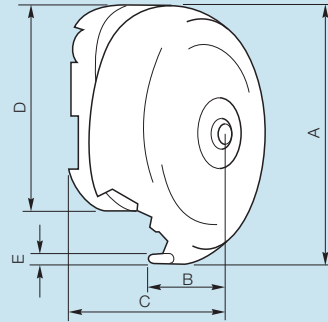

	A	B	C	D	E
Ø 150	148,7	42,2	75,0	150	2,6
Ø 200	200,0	47,6	82,5	150	3,0
Ø 250	251,6	48,8	83,0	150	3,3

■ Tabela de decibéis

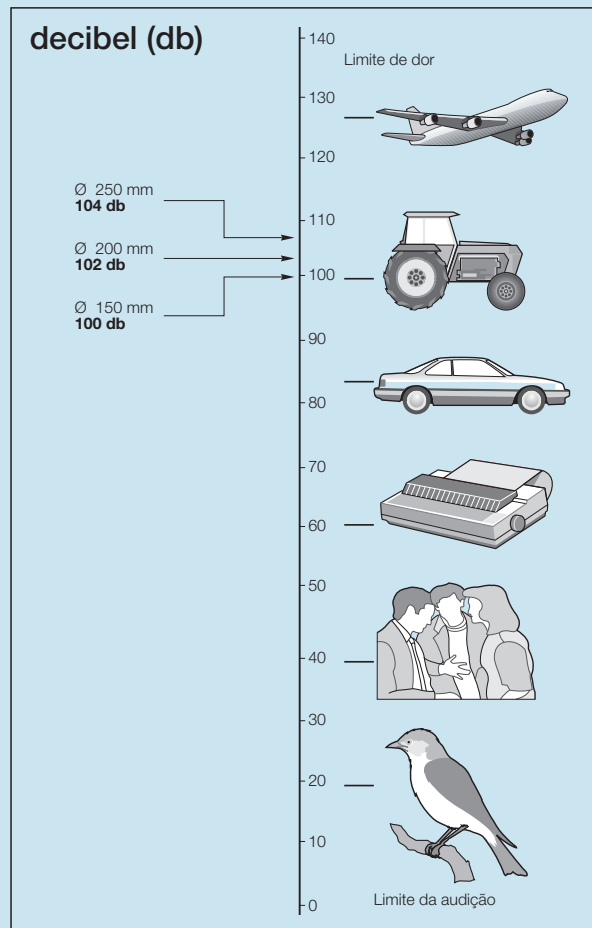

Produto distribuído por: BR Alarmseg Equipamentos Eletrônicos
End: Rua Des Antonio de Paula 3577 - Curitiba/PR
Fone/Fax: (41) 3287-1364
email: bra@bralarmseg.com.br
home page: www.bralarmseg.com.br